

Guia de instalação do CT 90

1

Considere a direção do CT e certifique-se de fechar corretamente a trava.

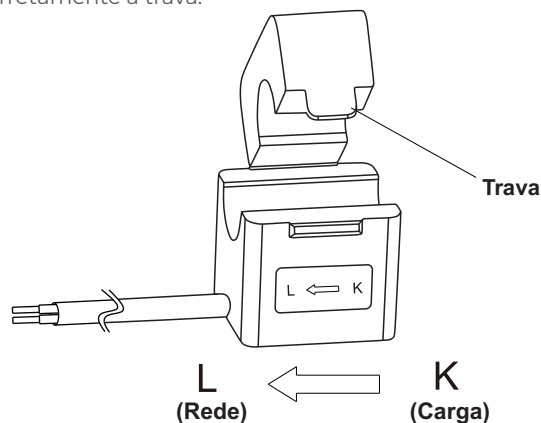

2

Insira o cabo através da placa de comunicação e conecte-o ao terminal.

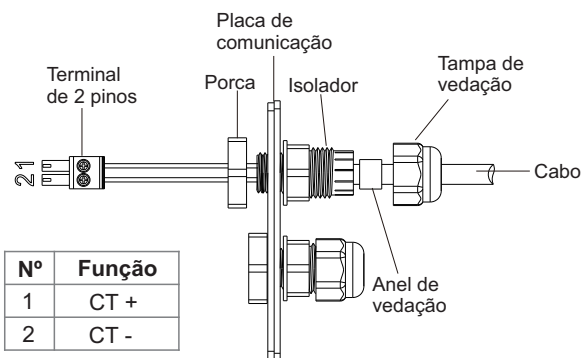

3

O cabo preto deve ser conectado ao pino 1 e o cabo branco/preto ao pino 2. Aperte-os com uma chave de fenda.

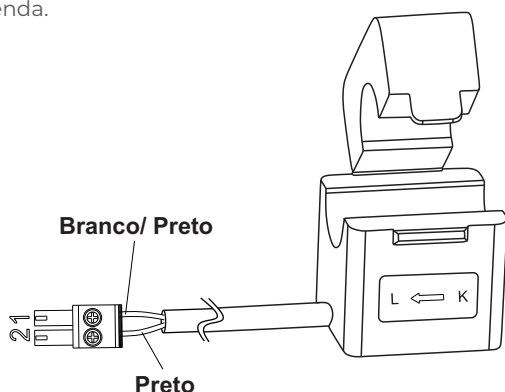

4

Conecte o terminal no inversor na posição dos pinos 1 e 2, em seguida parafuse a placa de comunicação ao inversor.

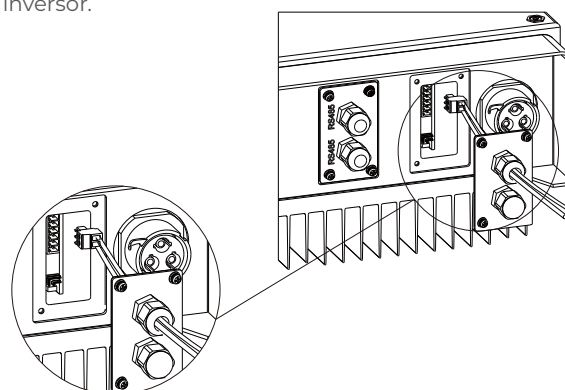

5

Certifique-se de que o CT esteja conectado ao cabo fase no sentido da rede. Se o CT não estiver bem conectado, a mensagem "CT desconectado" será exibida no inversor. Se o CT estiver conectado inversamente, a mensagem "TC reverse" será exibida no inversor quando conectado à rede.

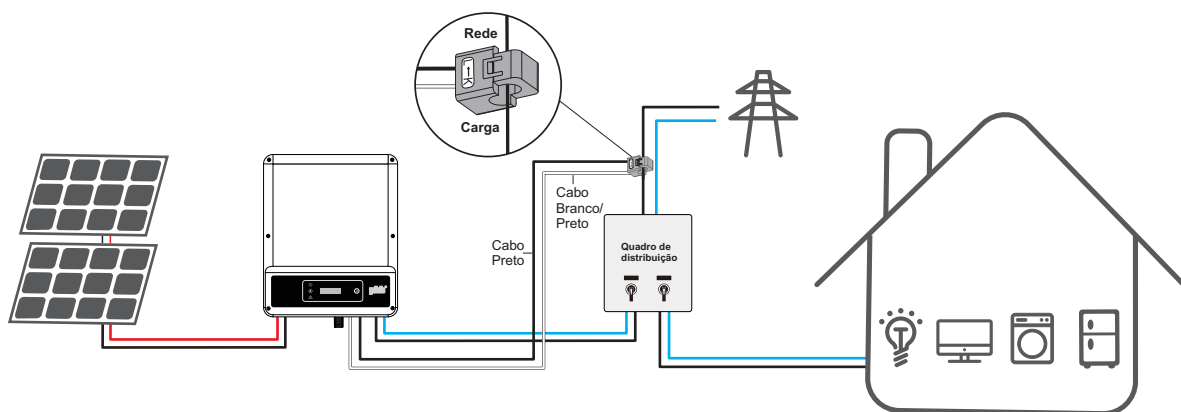

Rua São Bernardino nº 12
Pq. Anhanguera - CEP: 05120-050
São Paulo - SP



(11) 3648-7830
contato@phb.com.br

