

AUTOTRANSFORMADOR TRIFÁSICO 15kVA

380V/ 220V (F-F)

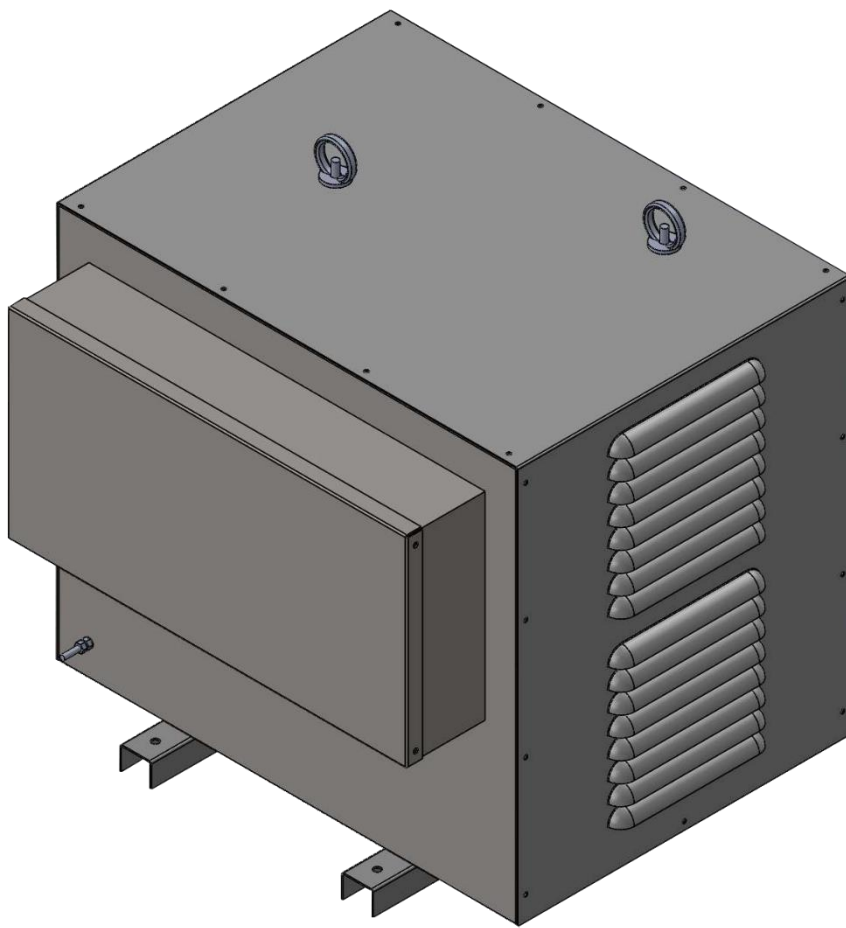

Dimensões: 420 x 510 x 290 mm (L x A x P)

Peso: 71 kg



Rua São Bernardino nº 12
Pq. Anhanguera - CEP: 05120-050
São Paulo - SP



(11) 3648-7830
contato@phb.com.br



CARACTERÍSTICAS ELÉTRICAS

Características	Autotransformador trifásico a seco de regime contínuo
Potência	15kVA
Frequência	60Hz
Classe de isolamento	1,1kV
Classe de temperatura	Classe F (105°C)
Elevação de temperatura	105°C
Temperatura ambiente	Até 40°C
Tensão/ Ligação primário	380V – Estrela com neutro acessível
Tensão/ Ligação secundário	220V – Estrela com neutro acessível
Limite de sobretensão	20%
Grupo de ligação	YNO
Impedância (75°C)	2,07%
Perdas a vazio	42W
Rendimento*	98,14%
Fator K	1
Métodos de resfriamento	AN
Ventilação forçada	Não

CARACTERÍSTICAS CONSTRUTIVAS

Enrolamento	Alumínio
Núcleo	Lâminas de aço silício
Acabamento	Imersão em verniz eletro isolante e pintura Ral 7032
Grau de proteção	IP33 (Abrigado)
Terminais de conexão	Barramento
Peso	71 kg

CONTROLE DE QUALIDADE

Ensaio	De rotina em 100% dos equipamentos produzidos
Normas construtivas/Ensaio	ABNT NBR 10295, 5380/5356-11

*Fator de carga = 100%

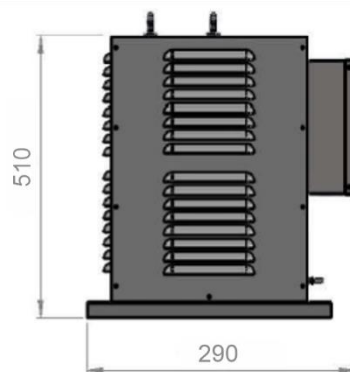
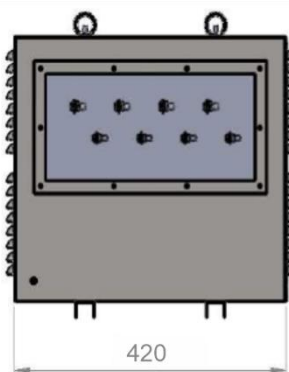

Rua São Bernardino nº 12
Pq. Anhanguera - CEP: 05120-050
São Paulo - SP



(11) 3648-7830
contato@phb.com.br

